

slider M50 FLEX

sliderM50
FLEX

Flächenbündiges, gedämpftes Gleitsystem mit zwei Flügeln mit individuell anpassbarer Schienenlänge – Tragfähigkeit 50 kg

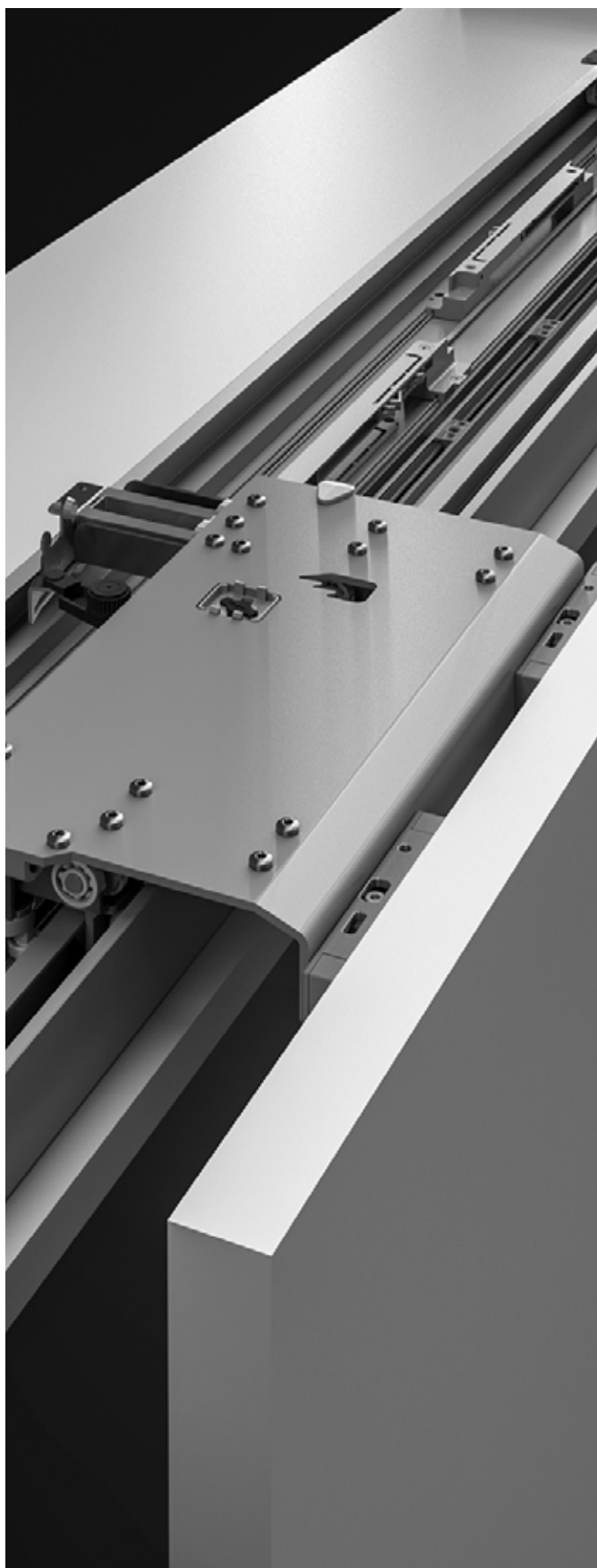

Technische Informationen

Slider M50 Flex ist ein flächenbündiges System für Flügel mit einem Höchstgewicht von 50 kg pro Flügel, das sich durch Zuschnitt anpassen lässt. Dank der exklusiven Patente der Serie Slider ist das beim Öffnen und Schließen gedämpfte Gleiten intuitiv, gleichmäßig und geräuschlos. Diese Merkmale werden durch die außergewöhnliche Flexibilität ergänzt: der Mechanismus lässt sich durch einfaches Zuschneiden der Schiene an die jeweiligen Anforderungen des Schrankes anpassen.

Slider M50 Flex wird von Ackutech AG vorkonfektioniert nach den Angaben auf dem Bestellformular. Lieferzeit 2-3 Wochen.

Der Regler ist beim M50 Flex immer aufgesetzt.

Eigenschaften

- Extrem einfache Montage.
- Sehr leichte Anpassbarkeit der Laufschienenlänge.
- Sanft fließende Gleitbewegung mit gedämpftem Öffnen und Schließen.
- Hohe Zuverlässigkeit, die in Tests mit 100.000 Zyklen geprüft wird.

Eigenschaften je Flügel

- Tragkraft: maximale 50 kg
- Flügelbreite: min. 800 mm, max. 1600 mm
- Flügelhöhe: maximale 2700 mm
- Flügelstärke: min. 18 mm
- Flügelstärke inkl. Griff: maximale 40 mm
- Bodenabstand Flügel: 33 mm
- Regulierung der Flügel: vertikal $\pm 5,0$ mm
- Regulierung der Flügel: horizontale $\pm 3,5$ mm
- Front-Regulierung der Flügel: oben $\pm 3,0$ mm
- Front-Regulierung der Flügel: unten $\pm 3,0$ mm

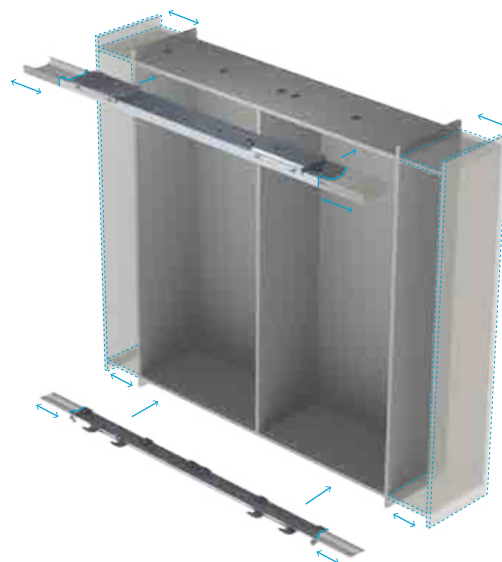

slider M50 FLEX

Abmessungen und Anwendungen

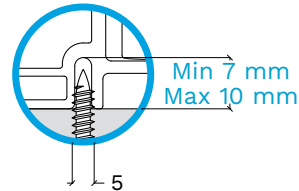
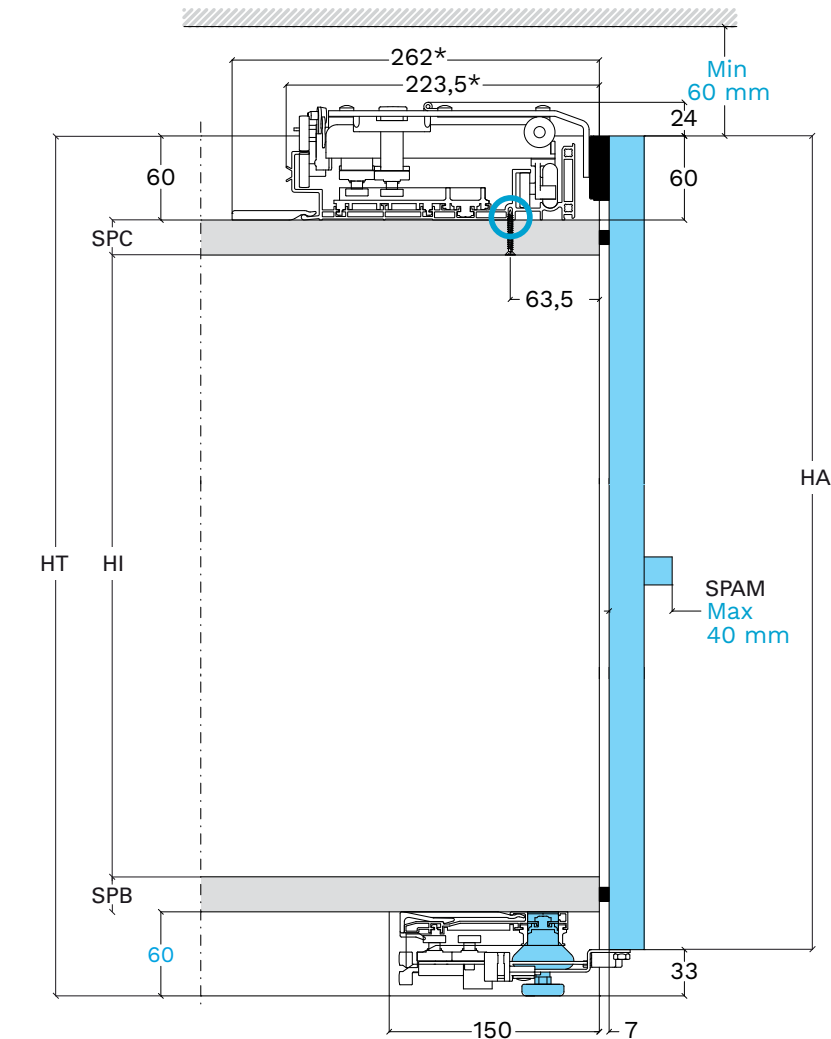

4

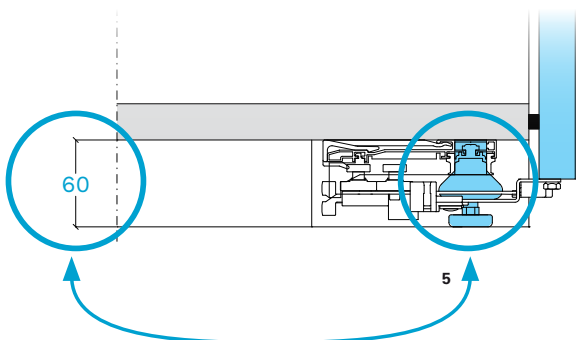

- Der Regler ist beim Slider M50 Flex immer aufgesetzt.
- Lieferzeit ca. 2–3 Wochen
- Der Slider M50 Flex wird bei Ackutech vorkonfektioniert. Dafür wird das komplett ausgefüllte Bestellformular benötigt.

